

REGOLAMENTO DI ESECUZIONE DEL NUOVO CODICE DELLA STRADA  
DECRETO DEL PRESIDENTE DELLA REPUBBLICA 15 DICEMBRE, 1992, n.487

SEGNALLETICA ORIZZONTALE

STRISCIE TRASVERSALI

Art. 140 (Art. 40 Cod. Str.) - La striscia delle zone deve essere di colore bianco, indicata al di sopra del ripaso alla curva di marcia e di larghezza non inferiore a 30 cm; gli intervalli tra le strisce sono di larghezza doppia rispetto alle strisce  
Art. 143 (Art. 43 Cod. Str.) - Gli attraversamenti ciclabili sono individuati dalle strisce longitudinali di colore blu. La larghezza minima della striscia deve essere quella di marcia, e di 15 cm per le attraversamenti per la strada ordinaria e di 12 cm per le strade secondarie, l'unico di scorcio e di marcia. La larghezza minima della striscia deve essere quella di marcia, e di 15 cm per le strade ordinarie e di 12 cm per le strade secondarie, l'unico di scorcio e di marcia.  
Art. 144 (Art. 44 Cod. Str.) - Gli attraversamenti ciclabili sono individuati dalle strisce longitudinali di colore blu. La larghezza minima della striscia deve essere quella di marcia, e di 15 cm per le strade ordinarie e di 12 cm per le strade secondarie, l'unico di scorcio e di marcia.  
Art. 145 (Art. 45 Cod. Str.) - Gli attraversamenti ciclabili sono individuati dalle strisce longitudinali di colore blu. La larghezza minima della striscia deve essere quella di marcia, e di 15 cm per le strade ordinarie e di 12 cm per le strade secondarie, l'unico di scorcio e di marcia.

STRISCIE LONGITUDINALI

Art. 139 (Art. 39 Cod. Str.) - Segnala la presenza di una strada secondaria o di una strada ordinaria e di una strada ordinaria di marcia.  
Art. 140 (Art. 40 Cod. Str.) - Segnala la presenza di una strada secondaria o di una strada ordinaria e di una strada ordinaria di marcia.  
Art. 141 (Art. 41 Cod. Str.) - Segnala la presenza di una strada secondaria o di una strada ordinaria e di una strada ordinaria di marcia.  
Art. 142 (Art. 42 Cod. Str.) - Segnala la presenza di una strada secondaria o di una strada ordinaria e di una strada ordinaria di marcia.  
Art. 143 (Art. 43 Cod. Str.) - Segnala la presenza di una strada secondaria o di una strada ordinaria e di una strada ordinaria di marcia.

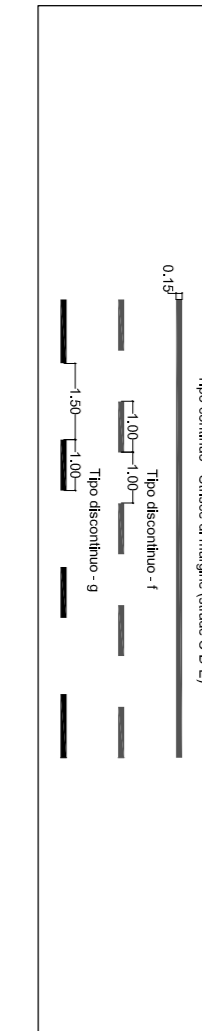

ISCRIZIONI SULLA PAVIMENTAZIONE

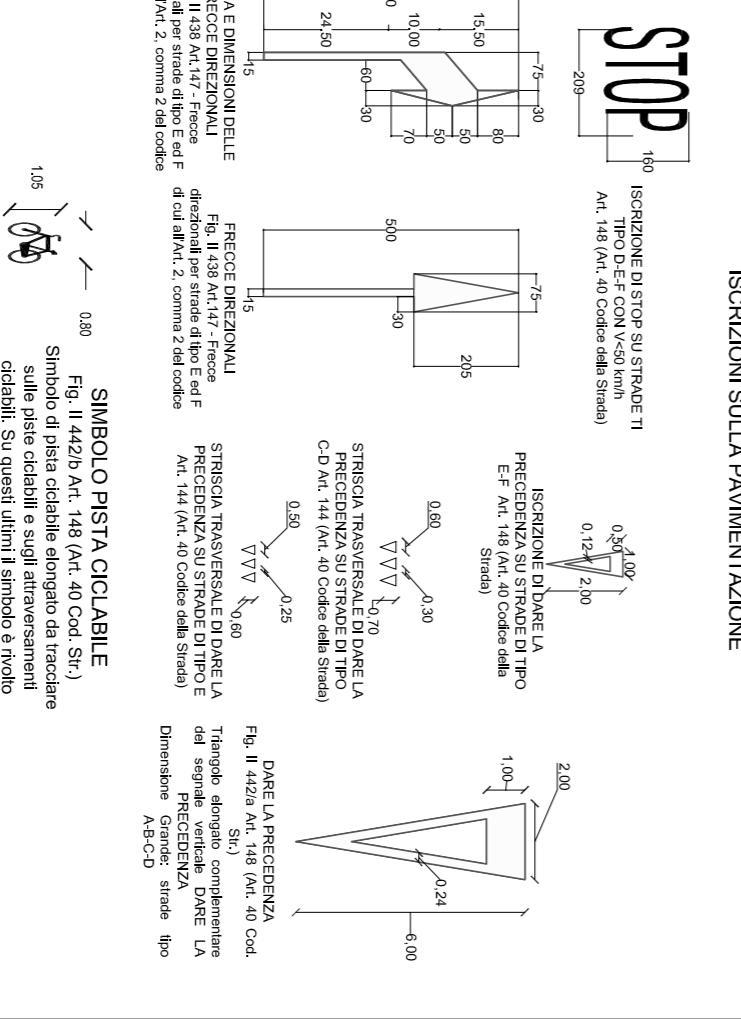

SEGNALLETICA VERTICALE - SCALA 1:50

TUTTI I CARTELLI SONO DOTATI DI RETROALBA IN CLASSE 2 DI RIFLEGGENZA

<p>0,80</p> <p>ATTRAVERSAIMENTO PEDONALE</p> <p>Fig. 103 (Art. 135) - Indica la presenza di un attraversamento pedonale con marcia di marcia e di marcia. Fig. 104 (Art. 135) - Indica la presenza di un attraversamento pedonale con marcia di marcia e di marcia.</p>	<p>0,80</p> <p>PASSAGGI CONSENTITI</p> <p>Fig. 109 (Art. 136) - Indica la presenza di un passaggio consentito in un senso della marcia. Fig. 110 (Art. 136) - Indica la presenza di un passaggio consentito in un senso della marcia.</p>	<p>0,80</p> <p>PASSAGGI CONSENTITI</p> <p>Fig. 111 (Art. 136) - Indica la presenza di un passaggio consentito in un senso della marcia. Fig. 112 (Art. 136) - Indica la presenza di un passaggio consentito in un senso della marcia.</p>	<p>0,80</p> <p>DIRIZIONE OBBLIGATORIA DIRITTO</p> <p>Fig. 113 (Art. 137) - Indica la presenza di un obbligo di marcia in un senso della marcia. Fig. 114 (Art. 137) - Indica la presenza di un obbligo di marcia in un senso della marcia.</p>	<p>0,80</p> <p>DIRIZIONE OBBLIGATORIA SINISTRA</p> <p>Fig. 115 (Art. 137) - Indica la presenza di un obbligo di marcia in un senso della marcia. Fig. 116 (Art. 137) - Indica la presenza di un obbligo di marcia in un senso della marcia.</p>	<p>0,5</p> <p>DELIMITATORE SPECIALE DI OSTACOLO</p> <p>Fig. 117 (Art. 138) - Segnala la presenza di un ostacolo alla marcia. Fig. 118 (Art. 138) - Segnala la presenza di un ostacolo alla marcia.</p>	<p>0,80</p> <p>PARCHING</p> <p>Fig. 119 (Art. 139) - Indica la presenza di un parcheggio. Fig. 120 (Art. 139) - Indica la presenza di un parcheggio.</p>	<p>0,80</p> <p>FINE DEL PARCHING</p> <p>Fig. 121 (Art. 139) - Indica la fine di un parcheggio. Fig. 122 (Art. 139) - Indica la fine di un parcheggio.</p>	<p>0,80</p> <p>FINE DEL PARCHING PERSONALE</p> <p>Fig. 123 (Art. 139) - Indica la fine di un parcheggio personale. Fig. 124 (Art. 139) - Indica la fine di un parcheggio personale.</p>	<p>NOTE:</p> <p>1) I cartelli con fondo bianco e simboli blu sono utilizzati in caso di marcia di marcia. 2) I cartelli con fondo bianco e simboli rossi sono utilizzati in caso di marcia di marcia. 3) I cartelli con fondo bianco e simboli blu sono utilizzati in caso di marcia di marcia.</p>
---	---	---	--	---	--	--	---	---	---

<p>Aut. Min. 02/17 - Edificio per abitazione        N. 101 - Edificio residenziale        Via Valca 2023 - 20126 - Milano</p>	<p>VIA VALCA LA IRRADIAMENTO DIVERE PAVIMENTI - TUTTI I DIRITTI RISERVATI ANCHE ALI ALI ALI</p>
<p>Aut. Min. S.1        Società Immobiliare        Società di via Valca 2023        C.F. 02487520968</p>	<p>Aut. Min. S.1        Società Immobiliare        Società di via Valca 2023        C.F. 02487520968</p>
<p>Aut. Min. S.1        Società Immobiliare        Società di via Valca 2023        C.F. 02487520968</p>	<p>Aut. Min. S.1        Società Immobiliare        Società di via Valca 2023        C.F. 02487520968</p>
<p>Aut. Min. S.1        Società Immobiliare        Società di via Valca 2023        C.F. 02487520968</p>	<p>Aut. Min. S.1        Società Immobiliare        Società di via Valca 2023        C.F. 02487520968</p>
<p>Aut. Min. S.1        Società Immobiliare        Società di via Valca 2023        C.F. 02487520968</p>	<p>Aut. Min. S.1        Società Immobiliare        Società di via Valca 2023        C.F. 02487520968</p>
<p>Aut. Min. S.1        Società Immobiliare        Società di via Valca 2023        C.F. 02487520968</p>	<p>Aut. Min. S.1        Società Immobiliare        Società di via Valca 2023        C.F. 02487520968</p>
<p>Aut. Min. S.1        Società Immobiliare        Società di via Valca 2023        C.F. 02487520968</p>	<p>Aut. Min. S.1        Società Immobiliare        Società di via Valca 2023        C.F. 02487520968</p>
<p>Aut. Min. S.1        Società Immobiliare        Società di via Valca 2023        C.F. 02487520968</p>	<p>Aut. Min. S.1        Società Immobiliare        Società di via Valca 2023        C.F. 02487520968</p>
<p>Aut. Min. S.1        Società Immobiliare        Società di via Valca 2023        C.F. 02487520968</p>	<p>Aut. Min. S.1        Società Immobiliare        Società di via Valca 2023        C.F. 02487520968</p>